

### Pattern 7

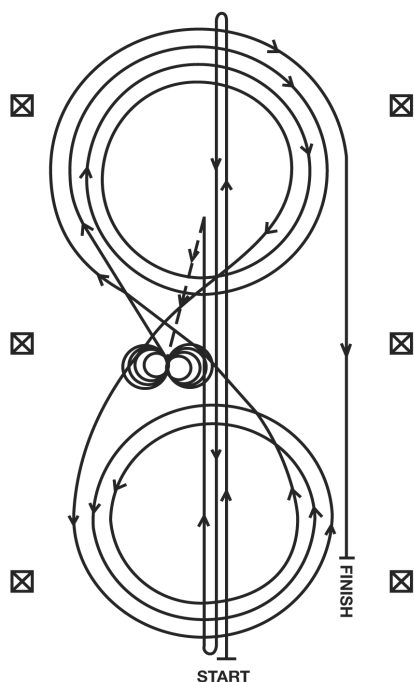

#### English

1. Run at speed to the far end of the arena past the end marker and do a left rollback - no hesitation.
2. Run to the opposite end of the arena past the end marker and do a right rollback - no hesitation.
3. Run past the center marker and do a sliding stop. Back up to the center of the arena or at least ten feet (three meters). Hesitate.
4. Complete four spins to the right. Hesitate.
5. Complete four and one-quarter spins to the left so that horse is facing left wall or fence. Hesitate.
6. Beginning on the right lead, complete three circles to the right: the first two circles large fast; the third circle small and slow. Change leads at the center of the arena.
7. Complete three circles to the left: the first two circles large fast; the third circle small and slow. Change leads at the center of the arena.
8. Begin a large fast circle to the right but do not close this circle. Run straight down the right side of the arena past the center marker and do a sliding stop at least twenty feet (six meters) from the wall or fence. Hesitate to demonstrate completion of the pattern.

#### Czech

1. Cvalem ke vzdálenému konci arény, až minete poslední značku udělejte levý rollback, bez výdrže.
2. Cvalem k opačnému konci arény, až minete poslední značku udělejte pravý rollback, bez výdrže.
3. Cvalem zpět, až minete středovou značku udělejte sliding stop. Zacouvejte na střed arény nebo alespoň 3 m. Výdrž.
4. Udělejte čtyři spiny vpravo. Výdrž.
5. Udělejte čtyři a čtvrt spinu vlevo tak, aby kůň stál čelem k levé stěně. Výdrž.
6. Zahájení cvalem na pravou nohu, dokončete tři kruhy vpravo: první dva velké a rychlé, třetí malý a pomalý. Přeskok (letmý) ve středu arény.
7. Dokončete tři kruhy vlevo: první dva velké a rychlé, třetí malý a pomalý. Přeskok (letmý) ve středu arény.
8. Začněte velký rychlý pravý kruh na pravou nohu, ale neuzavírejte jej. Cvalem rovně podél pravé stěny arény, až minete středovou značku udělejte sliding stop ve vzdálenosti minimálně 6 m od stěny. Výdrž demonstrující ukončení úlohy.

Jezdec musí ukázat příslušnému rozhodčímu uzdění.